

BMG-04 Bewegungsmelder und Glasbruchsensor Kombination

Dieser kombinierte Melder vereinfacht die Installation von Alarmsystemen. Ein Passiv-Infrarot-Bewegungsmelder und ein Glasbruchsensor sind in einem Gehäuse untergebracht. Es gibt drei Ausgänge: Bewegungsmelderalarm, Glasbruchalarm und Sabotage.

Das PIR Bewegungsmelder Signal wird elektronisch analysiert um Fehlmeldungen zu minimieren. Das Analyseverfahren kann erhöht werden, um eine höhere Störsicherheit zu gewähren. Die Standardlinse kann durch die als Zubehör erhältliche Teelinse oder Haustierlinse ersetzt werden.

Durch die gleichzeitige Auswertung von Umgebungsluftdruck und Umgebungsgeräuschen, funktioniert der Glasbruchsensor mit einer hohen Erkennungszuverlässigkeit. Die Empfindlichkeit kann je nach Glasarten und Entfernungen zur Fensterfront eingestellt werden.

Ein Alarmspeicher zeigt den alarmauslösenden Sensor optisch an. Zwei LED's zeigen die Auslösung zu Testzwecken an.

Technische Daten

| | |
|--------------------------------|--|
| Stromversorgung: | 12 V DC \pm 2,5 % |
| Stromverbrauch (LED aus): | max. 10mA |
| max. Stromverbrauch (LED ein): | max. 35 mA |
| Anschlussklemmen: | max. 1 mm ² |
| Sabotageausgang: | Öffner (NC) max. 60 V/50 mA interner Widerstand max. 16 Ohm |
| Schutzklasse: | II, Innenanwendung |
| Betriebstemperatur: | - 10° C bis + 40° C |
| Sicherheitsklasse: | Klasse 2, EN 50131-1 |
| Montagehöhe: | 2,5 m vom Boden |
| Aufwärmzeit: | ca. 1 Minute |



Bewegungsmelder Daten

| | |
|--------------------|--|
| Erfassungsbereich: | 120°/12m (Standardlinse) |
| PIR Alarmausgang: | Öffner (NC) max. 60 V/50 mA interner Widerstand max. 30 Ohm |

Glasbruchsensor Daten

| | |
|--------------------|--|
| Erfassungsbereich: | max. 9 m |
| min. Glasfläche: | 0,6 x 0,6 m |
| Alarmausgang: | Öffner (NC) max. 60 V/50 mA interner Widerstand max. 16 Ohm |

Platzierung

Der Melder ist für die Installation zur Wand- oder Eckmontage in Innenräumen konzipiert. Achten Sie bitte darauf, dass der Melder nicht in der Nähe von Heizungen, Lüftern, Klimaanlage oder anderen Gegenständen mit Temperaturschwankungen montiert wird. Montieren Sie den Melder auch nicht in der Nähe von Geräten die Luftdruckänderungen, Tieffrequenzgeräusche oder Vibrationen erzeugen. Der Melder muss einen direkten Sichtkontakt zum überwachten Bereich und der Glasfläche haben.

Installation

1. Öffnen sie den Gehäusedeckel. (Drücken Sie hierzu die Verriegelung auf der Gehäuseunterseite mit einem Schraubenzieher).
2. Ziehen Sie den weißen Stecker des Verbindungskabels von der Hauptplatine ab.
3. Entfernen Sie die Hauptplatine von der Gehäuse Rückseite. Hierzu drücken Sie den Befestigungsclip auf der linken Seite nach links.
4. Drücken Sie zur Schraubenbefestigung und für den Kabeldurchbruch die benötigten vorgeformten Löcher durch.
5. Montieren Sie die Befestigungslöcher an der Wand (Montagehöhe ca. 2,5 m) und bohren Sie die entsprechenden Löcher. Vergewissern Sie sich vor sämtlichen Bohrarbeiten, dass sich keine Leitungen an den entsprechenden Stellen in der Wand befinden. Setzen Sie die Dübel in die Bohrlöcher ein.
6. Führen Sie die Kabel durch die Gehäuserückseite und schrauben Sie das Gerät an die Wand.
7. Setzen Sie die Hauptplatine wieder in die Gehäuserückseite ein, und verbinden Sie die Anschlusskabel an den entsprechenden Klemmen (siehe unten).
8. Setzen Sie die Stecker des Verbindungskabels wieder auf die Hauptplatine, und setzen Sie den Gehäusedeckel wieder auf.

Hinweis:

Vermeiden Sie bitte unbedingt eine Berührung der Sensorfläche des Infrarotsensors, da dies dessen Funktion beeinträchtigen könnte.

Anschlussklemmen

| | |
|----------|--|
| + 12 V | Stromversorgung, 12 V DC |
| GND | Masse |
| PIR, PIR | Bewegungsmelder Alarmausgang (NC, Öffner) |
| TMP, TMP | Sabotagekontaktausgang (NC, Öffner) |
| GBS, GBS | Glasbruch Alarmausgang (NC, Öffner) |

Einstellbrücken

| | |
|-----------|---|
| LED | Durch Öffnen dieser Brücke, kann die rote LED Anzeige zur Bewegungsmeldererfassung deaktiviert werden. |
| DETECTION | Durch Öffnen dieser Brücke, kann eine erhöhte Analyse des Bewegungsmeldersignals eingestellt werden. Hierbei wird die Störsicherheit erhöht. Öffnen Sie diese Brücke bei Montagestellen mit Temperaturschwankungen oder elektromagnetischen Störungen. |
| MEM/TEST | Brücke zur Steuerung der Funktion der grünen LED Glasbruchsensoranzeige. In Position TEST zeigt die grüne LED Luftdruckänderungen durch ein kurzes Leuchten und Alarmauslösung durch ein langes Leuchten an. In Position MEM zeigt die grüne LED einen gespeicherten Glasbruchalarm an. Ist die Brücke nicht verbunden (Brücken nur auf einem Pin), hat die grüne LED keine Funktion. |

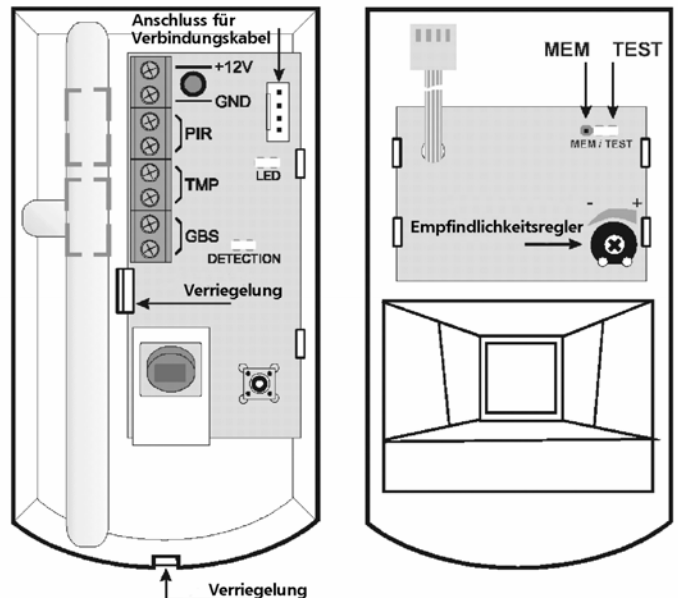

Testen des Bewegungsmelders

- Nach Anschluss der Stromversorgung erfolgt eine Aufwärmzeit von einer Minute (während dieser Zeit leuchtet die rote LED, solange diese durch die LED Brücke nicht deaktiviert ist).
- jede erfasste Bewegung wird durch das Leuchten der roten LED angezeigt (solange diese durch die LED Brücke nicht deaktiviert ist).
- Prüfen Sie, dass Bewegungen in dem zu sichernden Bereich vom Melder erfasst werden.

Testen und Einstellung des Glasbruchsensors

- Setzen Sie die Brücke MEM/TEST in die Position TEST (grüne LED zeigt die Auslösung an).
- Klopfen Sie vorsichtig auf die Glasfläche mit einem gepolsterten Gegenstand.
Achtung: Glas nicht kaputt machen!
- Ist die Sensor Empfindlichkeit richtig eingestellt, sollte die grüne LED kurz aufleuchten. Die Empfindlichkeit kann am Regler eingestellt werden: Das Drehen im Uhrzeigersinn erhöht die Empfindlichkeit.
Achtung: die Empfindlichkeit nicht zu hoch einstellen.
- Ein kompletter Test kann durch Verwendung des GBT-212 Glasbruchsimulators erfolgen. Die grüne LED leuchtet 2 Sekunden lang, sollte ein Glasbruchalarm ausgelöst werden.

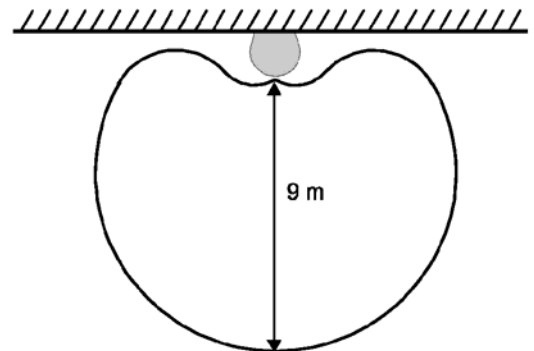

Erfassungsbereich des Glasbruchsensors

Hinweise zur Funktion des Glasbruchsensors

- Die Speicherfunktion kann verwendet werden, um die Quelle der Alarmauslösung festzustellen. Sind mehrere Melder in einer Alarmzone, können Sie die MEM/TEST Brücke auf die Position MEM stellen. Sollte der Melder Alarm auslösen, so leuchtet die grüne LED bis die Brücke MEM/TEST unterbrochen wird. Der Melder bleibt funktionsfähig, auch wenn der Alarmspeicher angezeigt wird.
- Befindet sich in dem zu sichernden Bereich ein automatisches Gerät das ein lautes Geräusch erzeugt (Klimaanlage, Heizung, Ventilatoren) usw., prüfen Sie, dass diese Geräusche keinen Glasbruchalarm auslösen. Ist dies der Fall, setzen Sie den Melder an einen anderen Standort oder vergewissern Sie sich, dass diese Geräte sich nicht einschalten können während das Alarmsystem scharfgeschaltet ist.
- Ein Glasbruchsensor, der in der Nähe einer Eingangstür angebracht ist, kann Fehlalarme beim Öffnen der Tür auslösen. Eine Kombination verschiedener Faktoren, wie z.B. die Änderung des Luftdrucks, das Klirren eines Schlüssels auf eine Glasfläche oder auch das Quietschen der Tür, kann das Geräusch von zerbrechendem Glas simulieren. Wird ein so beschriebener Bereich überwacht, empfiehlt es sich, den Melder an einer verzögerten (Eingangsbereich) Zone der Alarmzentrale anzuschließen.

Erfassungsbereich des Bewegungsmelders

Standardlinse

Die mitgelieferte Standardlinse erfasst einen Bereich von 120° mit einer Reichweite von bis zu 12 m.

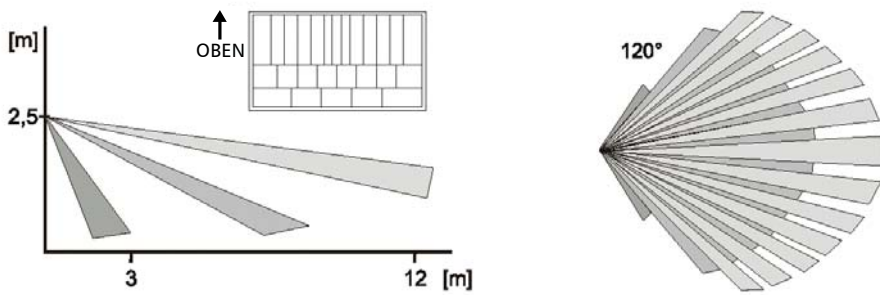

Hinweis:

Bewegungen quer zum Melder werden schneller erfasst als Bewegungen auf den Melder zu. Für spezielle Anwendungen sind andere Linsen optional erhältlich:

Haustierlinse (Art.Nr. 33 124)

Verhindert die Erfassung von Kleintieren, die bis zu 40 cm groß sind. Die Erfassungreichweite beträgt ca. 7 m.

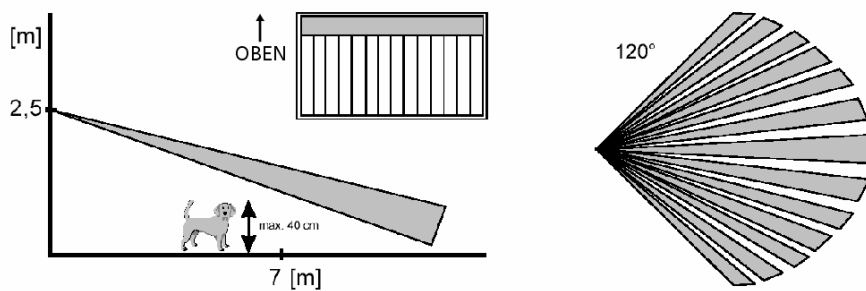

Telelinse (Art.Nr. 33 123)

Der Erfassungsbereich der Telelinse beträgt 25 m über eine Breite von ca. 3 m.

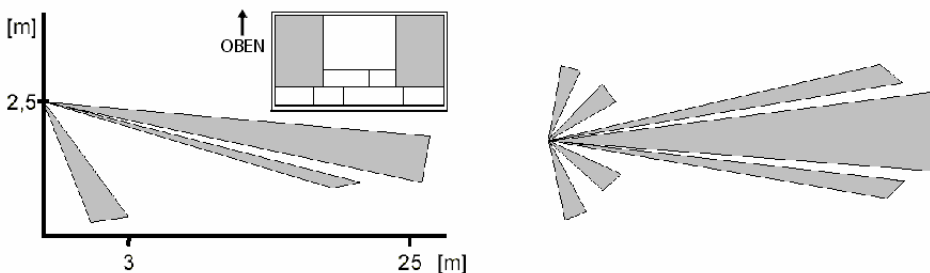

Vorhanglinse (Art.Nr. 33 125)

Der Erfassungsbereich der Vorhanglinse beträgt ca. 10 m bei einem Erfassungswinkel von 12°.

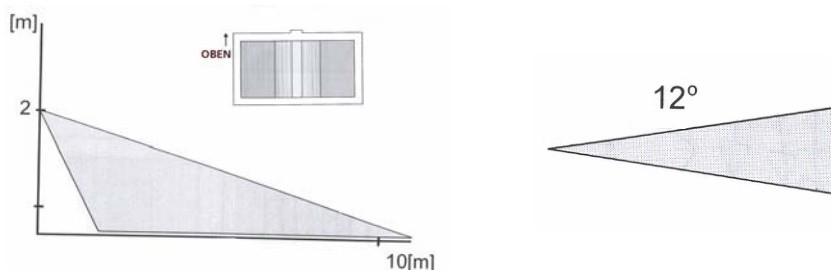

Anschluss-Beispiele

Anschlussbeispiel 1

mit mehreren Meldern an einer Alarm- und einer Sabotagezone (jede mit Endwiderstand): 6-adrige Verbindung

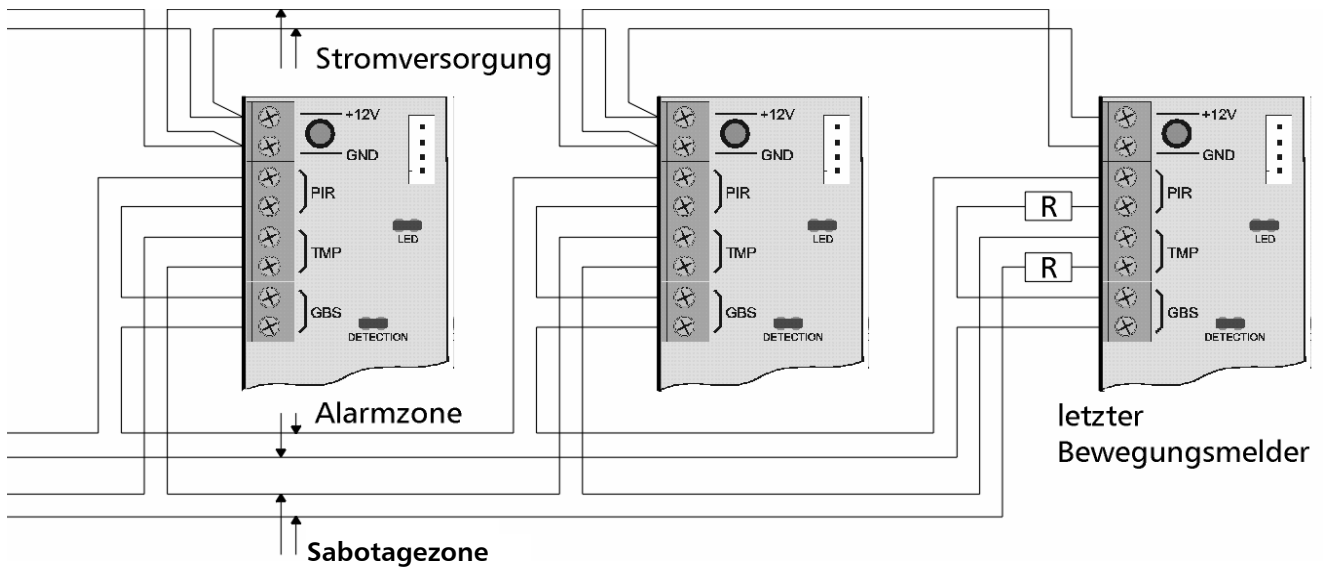

Anschlussbeispiel 2

Der BMG-04 an eine Zone mit Doppel-Endwiderstand: 4-adrige Verbindung

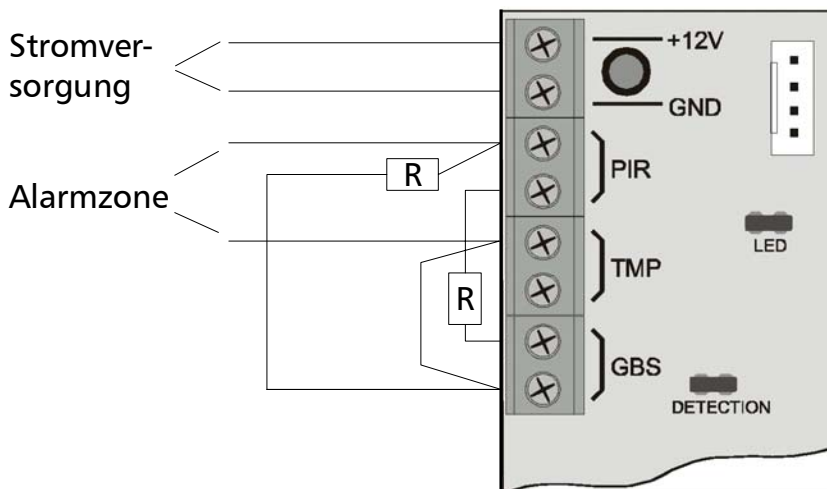

Hinweis:

Die Endwiderstände „R“ sind für den Betrieb der Melder nicht erforderlich. Ob ein Endwiderstand und welcher Widerstandswert erforderlich ist, entnehmen Sie dem Handbuch der Alarmzentrale.



Verpackungsmaterial und ausgediente Geräte nicht einfach wegwerfen, sondern der Wiederverwertung zuführen. Den zuständigen Recyclinghof bzw. die nächste Sammelstelle bitte bei Ihrer Gemeinde erfragen.