

(D) Zusatz-Digitale Funk Überwachungskamera

Bedienungsanleitung Seite 2

(F) Caméra de vidéosurveillance sans fil numérique additionnelle

Mode d'emploi page 7

(NL) Extra digitale draadloze bewakingscamera

Gebruiksaanwijzingen page 10

(GB) Additional Digital Wireless Observation Camera

Operating instructions page 13

(I) Telecamera di videosorveglianza via radio digitale addizionale

Istruzioni per funzionamento page 16



1. Einleitung

Bitte lesen Sie diese Bedienungsanleitung vollständig und sorgfältig durch. Die Bedienungsanleitung gehört zu diesem Produkt und enthält wichtige Hinweise zur Inbetriebnahme und Handhabung.

Lesen Sie auch die Bedienungsanleitung des Grundsets.

Beachten Sie immer alle Sicherheitshinweise. Sollten Sie Fragen haben oder unsicher in Bezug auf die Handhabung der Geräte sein, dann holen Sie den Rat eines Fachmannes ein.

Bewahren Sie diese Anleitung bitte sorgfältig auf und geben Sie sie ggf. an Dritte weiter.

2. Bestimmungsgemäße Verwendung

Die digitale Funk-Überwachungskamera besteht aus der Kamera DF-200K und einem Netzgerät Typ KSAB0500100W1EU. Die Zusatzkamera ist ein optionales Zubehör zur Ergänzung eines Sets der DF-200-Reihe, das einen Empfänger bzw. Monitor beinhaltet. Es dient zur Überwachung von Objekten (z.B. Räumen, Tür- und Eingangsbereichen, Einfahrten) mit Bild und Ton. Die Bild- und Tonübertragung zum Empfänger erfolgt drahtlos mit einer Frequenz von 2,4 GHz.

Die Stromversorgung des DF-200K erfolgt über das mitgelieferte Netzgerät, angeschlossen am Netzstrom 230 V ~ AC, 50 Hz.

Bei ausreichenden Lichtverhältnissen wird ein Farbbild von der Kamera übertragen. Wird die Umgebungsbeleuchtung zu schwach, schaltet sich automatisch die integrierte Infrarotbeleuchtung ein. Hierbei wird der Nahbereich (bis zu 8 m in Innenräumen und bis zu 5 m im Außenbereich) ausgeleuchtet und das Videobild schaltet für eine bessere Empfindlichkeit in den schwarz/weiß- Modus. Ist eine Überwachung bei Dunkelheit oder bei schlechten Lichtverhältnissen erwünscht, so wird eine zusätzliche Beleuchtung empfohlen.

Es können Bilder von bis zu vier drahtlosen Kameras DF-200K am Monitor/ Empfänger empfangen werden. Die Kanäle können manuell einzeln oder automatisch über eine Scan-Funktion nacheinander angewählt werden. Je nach Modell können Sie auch gleichzeitig auf dem in Quadranten geteilten Bildschirm gleichzeitig betrachtet werden.

Die Funkübertragung erfolgt auf digitaler Basis auf immer wechselnden Frequenzen (Frequenzhopping) die zwischen Kamera und Empfänger synchronisiert sind. Nur der Empfänger der mit der Kamera "gepaart" ist kann die synchronisierten Signale empfangen. Hierdurch ist eine Abhörsicherheit gegeben.

Die Kamera ist wetterfest (Schutzart IP44) und somit sowohl zur Überwachung von Innenräumen, als auch zur Montage an einer geschützten Stelle im Außenbereich geeignet. Das Netzgerät muss jedoch vor Feuchtigkeit und Nässe geschützt werden.

Die Überwachungskamera ist für den Betrieb in privaten Haushalten

konzipiert. Beachten Sie die Vorschriften bezüglich Videoüberwachung in gewerblichen und öffentlichen Bereichen. Eine Videoüberwachung ersetzt nicht Ihre Sorgfalts-, Vorsorge- oder Aufsichtspflicht.

Jede andere Verwendung oder Veränderung der Geräte gilt als nicht bestimmungsgemäß und birgt erhebliche Unfallgefahren. Der Hersteller haftet nicht für Schäden, die durch nicht bestimmungs-gemäßen Gebrauch oder falsche Bedienung verursacht werden.

Dieses Gerät ist nicht dafür bestimmt, durch Personen (einschließlich Kinder) mit eingeschränkten physischen, sensorischen oder geistigen Fähigkeiten oder mangels Erfahrung und/oder mangels Wissen benutzt zu werden, es sei denn, sie werden durch eine für ihre Sicherheit zuständige Person beaufsichtigt oder erhalten von ihr Anweisungen, wie das Gerät zu benutzen ist. Kinder müssen beaufsichtigt werden, um sicherzustellen, dass sie nicht mit dem Gerät spielen.

3. Lieferumfang (s. Abb. A)

- Kamera DF-200K mit Anschlusskabel für Netzgerät
- Rundstahlantenne 3dB
- Netzgerät 5V DC
- Kamerahalterung mit Befestigungsmaterial
- Bedienungsanleitung

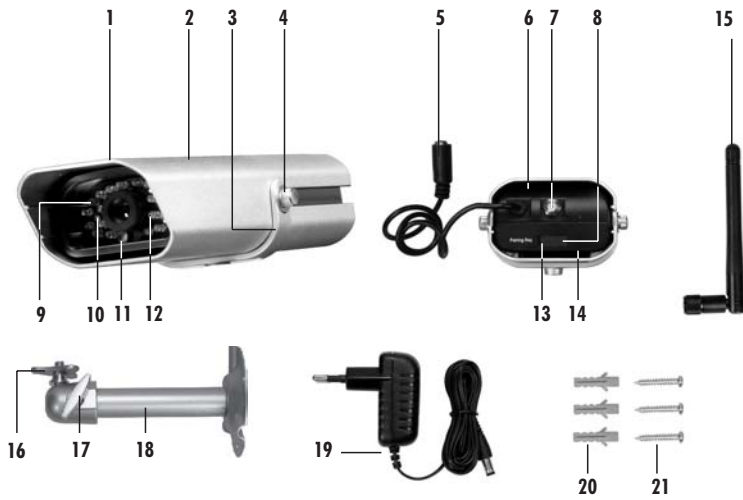
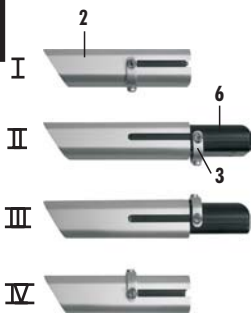
A**B****C**

4. Ausstattung

Kamera DF-200K (s. Abb. A)

1	Kamera
2	Metallgehäuse
3	Montagehalterung
4	Montagehalterungsschraube
5	Netzgerät-Anschluss
6	Innengehäuse
7	Antennenbuchse
8	Schutzabdeckung
9	Power LED
10	Infrarot LEDs
11	Dämmerungssensor
12	Verbindungs-LED
13	“Pairing“-Taste
14	Mikrofon
15	3 dB Rundstrahlantenne
16	Dreiecksmutter
17	Feststellschraube
18	Halterung
19	Netzgerät
20	Dübel
21	Schrauben

5. Technische Daten

Betriebsspannung	5 V ⁼⁼⁼ DC (Netzgerät)
Stromaufnahme	650 mA
Sendefrequenz	2400 - 2483 MHz
Modulation	GFSK
Kanäle	4
Lichtempfindlichkeit	1-8 Lux (ohne IR-LEDs)
Bildauflösung (Pixel)	640 x 480 (VGA) / 320 x 240 (QVGA)
Audiofunktion	Mikrofon
Bild	Farbe (s/w bei IR-Betrieb)
Funk-Reichweite (max.)	100 - 200 m bei freier Sicht
Betriebstemperatur	- 10° C bis + 50° C
Schutzklasse	IP 44
Abmessungen ohne Antenne (mm)	176 x 64 x 42

Netzgerät

Betriebsspannung	230 V ~ 50 Hz
Ausgangsspannung	5 V ⁼⁼⁼ DC, 1,0 A

6. Sicherheitshinweise

Die folgenden Hinweise dienen Ihrer Sicherheit und Zufriedenheit beim Betrieb des Gerätes. Beachten Sie, dass die Nichtbeachtung dieser Sicherheitshinweise zu erheblichen Unfallgefahren führen kann.

Erklärung der verwendeten Zeichen und Begriffe:

⚠ Gefahr! Bei Nichtbeachtung dieses Hinweises werden Leben und Gesundheit gefährdet.

⚠ Achtung! Bei Nichtbeachtung dieses Hinweises werden Sachwerte gefährdet.

⚠ Gefahr!

- Lassen Sie Kleinkinder nicht unbeaufsichtigt mit dem Gerät, Verpackungsmaterial oder Kleinteilen! Andernfalls droht Lebensgefahr durch Erstickten!
- Beschädigen Sie bei Bohrarbeiten und beim Befestigen keine Leitungen für Gas, Strom, Wasser oder Telekommunikation! Andernfalls droht Lebens-, Verletzungsgefahr!
- Behandeln Sie die Zuleitungen vorsichtig! Verlegen Sie diese so, dass sie nicht beschädigt werden können und keine Stolpergefahr darstellen. Ziehen Sie die Kabel nicht über scharfe Kanten, und quetschen oder klemmen Sie sie nicht anderweitig ein. Andernfalls drohen Lebens- und Verletzungsgefahr!
- Achten Sie bei der Überwachung von Babys oder Kleinkindern darauf, dass die Kamera und das Kabel außer Reichweite des Kindes sind. Andernfalls drohen Lebens- und Verletzungsgefahr!
- Verhindern Sie, dass die Netzgeräte mit Feuchtigkeit in Berührung kommen und tauchen Sie die Geräte nicht ins Wasser ein! Andernfalls droht Lebensgefahr!
- Betreiben Sie die Geräte ausschließlich mit den mitgelieferten Netzgeräten. Vergewissern Sie sich vor dem Netzstromanschluss des Netzgerätes, dass der Netzstrom vorschriftsmäßig mit 230 V ~ AC, 50 Hz und mit einer vorschriftsmäßigen Sicherung ausgestattet ist.

⚠ Achtung!

- Setzen Sie die Geräte nicht der Nähe von Feuer, Hitze oder lang andauernder hoher Temperatureinwirkung aus!
- Schützen Sie die Geräte vor starken mechanischen Beanspruchungen und Erschütterungen!
- Schützen Sie die Geräte vor starken magnetischen oder elektrischen Feldern!
- Verwenden Sie die Geräte nur mit den gelieferten Originalteilen oder Originalzubehör!
- Überprüfen Sie vor dem Zusammenbau und der Inbetriebnahme die Lieferung auf Beschädigungen und Vollständigkeit!
- Ziehen Sie bei längerem Nichtbenutzen des Gerätes immer die Netzgeräte aus der Netzsteckdose.
- Schließen Sie kein beschädigtes Gerät (z.B. Transportschaden) an. Fragen Sie im Zweifelsfall Ihren Kundendienst. Reparaturen und Eingriffe an den Geräten dürfen nur von Fachkräften durchgeführt werden.

7. Platzierung der Kamera

Bevor Sie die Kamera montieren, planen Sie zuerst deren Montagestelle. Überprüfen Sie von dort aus vor der Montage die Funktion der Kamera und die Funk-Übertragung.

Achten Sie auf folgende Punkte:

- Die Kamera sollte so angebracht werden, dass möglichst kein direktes Licht oder Sonneneinstrahlung auf das Objektiv fällt, ansonsten kann das Bild übersteuert werden. Denken Sie daran, dass die Position der Sonne nicht konstant ist. Überprüfen Sie am besten vor der Montage das Kamerabild. Nehmen Sie hierzu das Gerät in Betrieb und halten Sie die Kamera an die gewünschte Stelle. Verändern Sie bei Bedarf die Kameraposition, bis Sie den optimalen Bildausschnitt gefunden haben.
- Wählen Sie den Abstand zwischen Kamera und Objekt je nach der gewünschten Detailerkennung aus.
- Die Kamera besitzt eine Infrarotausleuchtung [10] für den Nahbereich. Diese wird über den Dämmerungssensor [11] geschaltet. Durch eine zusätzliche Beleuchtung der Umgebung bei Nacht können Sie die Bildqualität der Kamera verbessern.
- Achten Sie darauf, dass der Montageort der Kamera und des Monitors möglichst Staub- und vibrationsfrei ist, und dass eine gute Luftzirkulation gegeben ist.
- Achten Sie darauf, dass sich in der Nähe eine Netzsteckdose befindet.
- Wollen Sie die Kamera im Außenbereich montieren, sollte der Montageort nach Möglichkeit vor direktem Regeneinfall geschützt sein. Das Netzgerät muss im Innenbereich sein. Die Steckerverbindung zum Netzgerätakabel muss so geschützt werden, dass keine Nässe in die Verbindung gelangen kann.
- Achten Sie darauf, dass sich eine geeignete Durchführungsmöglichkeit für das Netzgerätakabel am Montageort befindet.
- Die maximale Reichweite der Funkübertragung beträgt ca. 100m (bzw. bei optimalen Bedingungen bis zu 200m) bei Sichtkontakt zwischen Kamera und Monitor. In Gebäuden ist die Reichweite durch Wände (insbesondere Stahlbeton-Wände) und Decken deutlich geringer (typisch ca. 20m). Blechflächen z.B. Kühlschrank, Blechregale und bedampfte Spiegelschirmen auch die Funkübertragung ab.
- Die Funkübertragung kann durch starke elektrische Felder und andere Funkgeräte beeinträchtigt werden. Achten Sie auf ausreichende Entfernung zu: Mikrowellenherden, Funktelefonen, Handys, Funk-Geräten im 2,4 GHz Bereich, elektrischen Motoren und Starkstromleitungen.

8. Montage und Anschluss der Kamera

- Im Lieferzustand ist die Kamera für die Wandmontage eingerichtet. Sollte die Kamera an einer Decke montiert werden so muss die Montagehalterung [3] auf der oberen Seite des Gehäuses wie folgt befestigt werden (s. Abb. B):
 - Entfernen Sie die zwei Montagehalterungsschrauben [4] (s. Abb. B: I)
 - Schieben Sie das Innengehäuse [6] der Kamera noch hinten bis die Montagehalterung frei vom Metallgehäuse [2] hängt (s. Abb. B: II)
 - Entfernen Sie die Montagehalterung und setzen Sie diese wieder auf der oberen Seite des Gehäuses auf (s. Abb. B: III)

- Schieben Sie das Innengehäuse der Kamera wieder nach vorne bis zum Anschlag und drehen Sie die Montagehalterungsschrauben wieder fest (s. Abb.B: IV)
- Schrauben Sie die Halterung [18] mit den mitgelieferten Schrauben [21] an eine geeignete Stelle, z.B. an eine Wand oder Decke. Benutzen Sie dazu ggf. Dübel [20] (s. Abb. C: V und VI).
- Drehen Sie das Stativgewinde der Halterung [18] in das Gewinde.
- Richten Sie die Kamera aus und drehen Sie die seitliche Feststellschraube [17] an der Halterung sowie die Dreiecksmutter [16] fest.
- Drehen Sie die Rundstrahlantenne [15] auf die Antennenbuchse [7].
- Verbinden Sie den Kleinspannungsstecker des Netzgerätes [19] mit dem Netzgerät-Anschluss [5] der Kamera.
- Stecken Sie das Netzgerät in eine geeignete Netzsteckdose.
- Die Power LED [9] leuchtet rot auf.

9. Verbindungsaufbau

Die Zusatzkamera und der Empfänger/Monitor müssen miteinander gepaart werden (Pairing), um eine Funkverbindung aufzubauen. Die im Set enthaltene Kamera ist im Werk mit Kanal 1 des Monitors bereits gepaart. Um die Zusatzkamera (bis max 3 Zusatzkameras) mit dem Empfänger/Monitor zu verbinden, gehen Sie wie folgt vor:

- Wählen Sie im Bildschirmmenü den Punkt "Pair CAM" aus.
- Wählen Sie den gewünschten Kanal aus.
- Vergewissern Sie sich, dass die Kamera eingeschaltet ist (Power LED [9] leuchtet rot auf) und sich innerhalb der Funkreichweite befindet.
- Öffnen Sie die Schutzabdeckung [8] der "Pairing"-Taste mit einem spitzen Gegenstand (von links beginnend).
- Drücken Sie die Kanalwahltaste am Empfänger/Monitor, um den Verbindungsaufbau zu starten.
- Halten Sie nun innerhalb 60 Sekunden die "Pairing"-Taste [13] ca. 5 Sekunden lang gedrückt. Die Restzeit läuft am Bildschirm ab.
- Bei erfolgreichem Verbindungsaufbau erscheint das entsprechende Kamerabild auf dem Bildschirm und die Verbindungs-LED [12] an der Kamera leuchtet grün auf.

10. Wartung und Reinigung

- Die Geräte sind wartungsfrei: Öffnen Sie sie deshalb niemals.
- Überprüfen Sie regelmäßig die technische Sicherheit und die Funktion.
- Ziehen Sie vor der Reinigung die Netzgeräte aus der Steckdose.
- Äußerlich dürfen die Geräte nur mit einem weichen, nebelfeuchten Tuch oder Pinsel gereinigt werden.

⚠ Verwenden Sie zur Reinigung keine carbonhaltigen Reinigungsmittel, Benzine, Alkohole oder ähnliches. Dadurch wird die Oberfläche der Geräte angegriffen. Außerdem sind die Dämpfe gesundheitsschädlich und explosiv. Verwenden Sie zur Reinigung auch keine scharfkantigen Werkzeuge, Schraubendreher, Metallbürsten o.ä.

11. Entsorgung



Werfen Sie Verpackungsmaterial und ausgediente Batterien oder Geräte nicht einfach weg, sondern führen Sie sie der Wiederverwertung zu. Den zuständigen Recyclinghof bzw. die nächste Sammelstelle erfragen Sie bei Ihrer Gemeinde.

12. Konformitätserklärung

CE 0560

Hiermit erklären wir, INDEXA GmbH, Paul-Böhringer-Str. 3, D - 74229 Oedheim, dass sich dieses Produkt in Übereinstimmung mit den grundlegenden Anforderungen und den anderen relevanten Vorschriften der Richtlinie 1995/5/EG befindet. Die Konformitätserklärung zu diesem Produkt finden Sie unter www.indexa.de.

Dieses Gerät darf in folgenden Ländern betrieben werden:



13. Garantie

Sie erhalten auf dieses Produkt 2 Jahre Garantie ab Kaufdatum. Bitte bewahren Sie den Kassenbon als Kaufnachweis auf.

Diese Garantie gilt nur gegenüber dem Erstkäufer und ist nicht übertragbar. Die Garantieleistung gilt ferner nur für Material- oder Fabrikationsfehler.

Bei missbräuchlicher und/oder unsachgemäßer Behandlung, Gewaltanwendung und bei Eingriffen, die nicht von der Servicestelle vorgenommen wurden, erlischt die Garantie.

Garantieleistungen bewirken weder eine Verlängerung der Garantiefrist noch setzen sie eine neue Garantiefrist in Lauf. Die Garantiefrist für eingebaute Ersatzteile endet mit der Garantiefrist für das Gesamtgerät.

Rücksendungen bitte frei Haus. Nicht frei gemachte Sendungen werden nicht angenommen. Reparaturen können nur bearbeitet werden, wenn eine ausführliche Fehlerbeschreibung beiliegt. Senden Sie überdies nur gut verpackte und komplette Systeme zurück.

Ihre gesetzlichen Rechte werden durch diese Garantie nicht eingeschränkt.

Indexa GmbH
Paul-Böhringer-Str. 3
74229 Oedheim
Deutschland
Stand: 2009/03/10

1. Introduction

Veillez lire intégralement et attentivement cette notice d'utilisations. Cette notice d'utilisation fait partie intégrante de ce produit et contient des informations importantes concernant la mise en service et la manipulation.

Veillez lire aussi le mode d'emploi d'ensemble de base.

Respectez toujours les consignes de sécurité. Si vous avez des questions ou si vous avez un doute s'agissant de l'utilisation des appareils, veuillez demander conseil à un technicien professionnel.

Conservez soigneusement ces instructions et remettez-les à toute personne utile.

2. Utilisation conforme aux instructions

La caméra de surveillance radio numérique comprend la caméra DF-200K et l'adaptateur de type KSAB0500100W1EU. La caméra additionnelle est une accessoire optionnelle pour un ensemble DF-2xx qui contient un récepteur/moniteur. Elle sert à la surveillance des bâtiments (par exemple des pièces, des portes et des entrées) à l'appui d'images et de son. La transmission des images et du son vers le récepteur s'effectue sans fil à une fréquence de 2,4 GHz.

L'alimentation électrique de la caméra DF-200K s'est assurée par l'adaptateur fourni qui doit être branché au secteur 230 V ~ AC, 50 Hz.

Lorsque les conditions de lumière sont suffisantes, la caméra transmet une image en couleurs. Si l'éclairage ambiant est insuffisant, l'éclairage infrarouge intégré se met automatiquement en marche. L'infrarouge éclaire à proximité (jusqu'à 8 m en intérieur et 5 m en extérieur) et l'image vidéo passe en mode noir & blanc pour une meilleure sensibilité. Si l'on souhaite une surveillance dans l'obscurité ou si les conditions de lumière ne sont pas bonnes, il est recommandé d'installer une éclairage supplémentaire.

Le moniteur/récepteur peut recevoir les images de quatre caméras sans fil DF-200K. Les canaux peuvent être sélectionnés un à un manuellement ou l'un après l'autre automatiquement par une fonction scan. Selon le modèle ils peuvent aussi être visualisés simultanément sur l'écran divisé en carrés.

La transmission radio s'effectue une transmission numérique sur des fréquences changeant continuellement (hopping fréquence) qui sont synchronisées entre la caméra et le récepteur. Seul le récepteur qui est "couplé" à la caméra peut recevoir les signaux synchronisés. Ce qui permet une protection contre les écoutes indésirables.

La caméra est insensible aux intempéries (type de protection IP44) et peut ainsi servir à la surveillance des lieux intérieurs et même extérieurs à condition d'être montée dans un endroit protégé. L'adaptateur doit toutefois être protégé contre l'humidité et l'eau.

Cette caméra est conçu pour être utilisé dans les habitations privées. Veuillez respecter les réglementations portant sur les systèmes de surveillance vidéo dans les espaces publics et professionnels. Une surveillance vidéo ne vous libère pas de votre obligation de précaution, de prudence ou de contrôle.

Toute autre utilisation ou toute modification des appareils est considérée non conforme et présente des risques d'accidents considérables. Le fabricant ne pourra nullement être tenu responsable des dommages résultant d'une

mauvaise utilisation.

Cet appareil n'est pas prévu pour être utilisé par des personnes présentant des capacités physiques, sensorielles ou mentales réduites, ni par des personnes inexpérimentées ou ne connaissant par son fonctionnement, ni par des enfants, à moins que ces personnes soient sous la surveillance d'une personne répondant de leur sécurité ou qu'elles aient reçu des instructions sur le fonctionnement de l'appareil. Les enfants doivent être surveillés pour qu'ils ne jouent pas avec l'appareil.

3. Pièces fournies à la livraison (voir figure A)

- Caméra DF-200K avec câble de branchement pour l'adaptateur
- Antennes omnidirectionnelles 3dB
- Adaptateur 5 V DC
- Support avec matériel de fixation
- Instructions d'utilisation

4. Équipement

Caméra DF-200K (voir figure A)

- 1 Caméra
- 2 Boîtier métallique
- 3 Support de montage
- 4 Vis pour le support de montage
- 5 Branchement adaptateur
- 6 Boîtier intérieur
- 7 Prise femelle d'antenne
- 8 Protection
- 9 Indication de l'alimentation
- 10 24 diodes DEL infrarouges
- 11 Capteur de crépuscule
- 12 DEL de connexion
- 13 Touche "Pairing"
- 14 Microphone
- 15 Antenne en acier rond 3 dB
- 16 Ecrou triangulaire
- 17 Vis de blocage
- 18 Support de fixation
- 19 Adaptateur
- 20 Tampon
- 21 Vis

5. Caractéristiques techniques

Tension d'alimentation	5 V DC (adaptateur)
Consommation de courant	650 mA
Fréquence d'émission	2400 - 2483 MHz
Modulation	GFSK
Canaux	4
Sensibilité lumineuse	1-8 lux (sans IR-LEDs)
Résolution image (Pixel)	640 x 480 (VGA) / 320 x 240 (QVGA)
Fonction audio	Microphone
Image	Couleur (noir et blanc en mode IR)

Portée radio (max.)	100 - 200 m avec visibilité dégagée
Température de fonctionnement	- 10 °C à + 50 °C
Typ de protection	IP 44
Poids	140 g
Dimensions sans antenne	176 x 64 x 42 (mm)

Adaptateur

Tension d'alimentation	230 V ~ 50 Hz
Tension de sortie	5 V ---, 1,0 A

6. Consignes de sécurité

Les informations suivantes ont pour but d'assurer votre sécurité et votre satisfaction lorsque vous utilisez l'interphone. Attention : si vous ne respectez pas ces consignes de sécurité, vous vous exposez à un risque considérable d'accident.

Explication des symboles et termes utilisés:

⚠ Danger! Le non respect de cette consigne peut mettre votre vie ou votre santé en danger.

⚠ Attention! Le non respect de cette consigne peut engendrer des dégâts matériels.

⚠ Danger!

- Ne laissez pas l'appareil, ni le matériel d'emballage, ni les petites pièces sans surveillance en présence de petits enfants ! Danger de mort par étouffement !
- Veillez à ne pas abîmer les conduites de gaz ou d'eau, ni les fils de courant électrique ou de télécommunications lors des opérations de perçage et de fixation ! Risque de blessure ou danger de mort !
- Manipulez avec précaution les câbles d'alimentation électrique ! Posez-les de sorte qu'ils ne soient pas abîmés et que personne ne trébuché. Ne tirez pas les câbles sur des arêtes vives, et veillez à ne pas les écraser et à ne pas les pincer. Risque de blessure, voire danger de mort !
- Pour la surveillance de bébés ou d'enfants en bas âge, veillez à ce que la caméra et le câble soient hors de portée des enfants. Risque de blessure, voire danger de mort !
- Évitez que les adaptateurs soient en contact avec de l'humidité et ne plongez pas les appareils dans l'eau ! Danger de mort !
- Ne faites fonctionner les appareils qu'avec les adaptateurs fournis. Avant de brancher l'appareil sur le secteur, assurez-vous que les prescriptions soient respectées, donc que le courant d'alimentation est de 230 V ~ AC, 50 Hz et qu'il y a un disjoncteur.

⚠ Attention !

- N'exposez pas les appareils au feu, ni à la chaleur, ni à des températures longtemps élevées!
- Protégez les appareils des secousses et des sollicitations mécaniques importantes!
- Protégez les appareils des champs magnétiques ou électriques importants!
- N'utilisez les appareils qu'avec les pièces livrées d'origine ou les accessoires de la même marque!

- Vérifiez, avant l'assemblage et la mise en service, que la livraison est complète et qu'elle ne présente pas de détérioration!
- Lorsque vous n'utilisez pas la caméra pendant un certain temps, débranchez toujours les adaptateurs de la prise de courant.
- Ne branchez pas l'appareil s'il est abîmé (par exemple suite à des dégâts de transport). En cas de doute, demandez au service après-vente. Les interventions et les réparations sur les appareils ne doivent être effectuées que par du personnel spécialisé.

7. Placement de la caméra

Avant de monter la caméra, étudiez l'emplacement de montage. Vérifiez depuis cet emplacement, avant de procéder au montage, le fonctionnement de la caméra et la transmission radio.

Respectez les points suivants :

- La caméra doit être mise en place de sorte qu'il n'y ait pas, dans la mesure du possible, de lumière ni de rayons du soleil directement sur l'objectif sinon l'image peut être saturée. N'oubliez pas que le soleil tourne. Le mieux est de contrôler l'image de la caméra avant le montage. Mettez à cet effet l'appareil en service et tenez la caméra à l'emplacement souhaité. Modifiez si nécessaire la position de la caméra jusqu'à ce que vous obteniez le format d'image désiré.
- Choisissez la distance entre la caméra et l'objet selon le niveau de détail désiré.
- La caméra dispose d'une éclairage infrarouge [10] pour les zones rapprochées. Celui-ci est déclenché par le capteur de crépuscule [11]. Vous pouvez améliorer la qualité de l'image de la caméra avec un éclairage supplémentaire pour la nuit.
- Veillez à ce que l'emplacement de montage de la caméra et du moniteur soit si possible exempt de poussière et de vibrations et qu'il y ait une bonne circulation d'air.
- Veillez à ce qu'il y ait une prise de courant à proximité.
- Si vous souhaitez monter la caméra à l'extérieur, vous devez dans la mesure du possible protéger l'emplacement de montage contre la pluie. L'adaptateur doit être à l'intérieur. La fiche de câble de raccordement au câble de l'adaptateur doit être isolée de telle manière que l'humidité ne puisse y pénétrer.
- Veillez à disposer d'un passage adéquat pour la mise en place du câble d'adaptateur à l'emplacement de montage.
- La portée maximale de la transmission radio est de 100 m environ (ou dans des conditions optimales jusqu'à 200 m) avec un contact visuel entre la caméra et le moniteur. Dans les bâtiments, la portée est nettement plus faible (typiquement env. 20 m) à cause des murs (notamment les murs en béton armé) et des plafonds. Les surfaces en tôle par exemple un réfrigérateur, des étagères en tôle et un miroir avec de la buée constituent une barrière pour la transmission radio.
- La transmission radio peut être altérée par les champs électriques forts et d'autres appareils radio. Veillez à ce que les appareils suivants soient suffisamment éloignés : Fours à micro-ondes, téléphones radio, appareils radio en 2,4 GHz, moteurs électriques et câbles à courant fort.

8. Montage et raccordement de la caméra

- A la livraison, la caméra est prévue pour être posée au mur. Si la caméra doit être montée sur un plafond, le support de montage doit être fixé [3] sur la partie supérieure du boîtier de la manière suivante:
 - Retirez les deux vis du support de montage [4] (illustr. B: I)
 - Poussez le boîtier interne [6] de la caméra vers l'arrière jusqu'à ce que le support de montage soit librement suspendu au boîtier métallique [2] (illustr. B: II)
 - Retirez le support de montage et remettez-le sur le côté supérieur du boîtier (illustr. B: III)
 - Repoussez le boîtier interne de la caméra vers l'avant jusqu'à la butée et vissez de nouveau les vis du support de montage (illustr. B: IV)
- Visser le support [18] avec les vis fournies [21] à un endroit qui convient, par exemple au mur ou au plafond. Utilisez le cas échéant des chevilles [20] (voir illustr. C: V et VI).
- Tournez les filetages du support [18] dans le filetage.
- Ajustez la caméra et tournez la vis de réglage latérale sur le support des écrous triangulaires [16] et de la vis d'ajustage.
- Tournez l'antenne [15] sur la prise femelle d'antenne [7].
- Branchez la fiche mâle de petite tension de l'adaptateur [19] sur la prise de tension de service [5] de la caméra.
- Branchez l'adaptateur de secteur sur une prise électrique qui convient.
- La DEL POWER [9] s'allume en rouge.

9. Etablissement de la connexion

La caméra additionnelle et le récepteur/moniteur doivent être reliés (pairing) pour établir une connexion radio. La caméra contenue dans le kit est couplée par défaut avec le canal 1 des récepteurs. Pour brancher une caméra additionnelle (jusqu'à un maximum de 3 autres caméras) sur le récepteur, procédez de la façon suivante :

- Choisissez dans le menu d'écran la commande "Pair CAM"
- Sélectionnez le canal souhaité
- Assurez-vous que la caméra est allumée (Power LED [9] allumé en rouge) et qu'elle se trouve au sein de la portée radio
- Ouvrez la protection [8] de la touche "Pairing" avec un objet pointu (en commençant par la gauche)
- Appuyez sur la touche de sélection du canal du récepteur/moniteur pour démarrer l'établissement de la connexion
- Maintenez la touche "Pairing" [13] enfoncée pendant environ 5 secondes dans le délai de 60 secondes. Le temps restant est affiché à l'écran
- Lorsque la connexion est établie, l'image de la caméra correspondante s'affiche à l'écran et la DEL de connexion [12] de la caméra s'allume en vert

10. Entretien et nettoyage

- Les appareils ne demandent aucun entretien: C'est pourquoi, vous ne devez jamais les ouvrir.
- Vérifiez régulièrement la sécurité technique et le fonctionnement de l'appareil.
- Avant le nettoyage, débranchez les adaptateurs de la prise de courant.
- Extérieurement, les appareils ne doivent être nettoyés qu'avec un pinceau ou un chiffon doux légèrement humide.

 Pour le nettoyage, n'utilisez pas de nettoyant contenant du carbone, de l'essence, de l'alcool ou une substance de ce genre. Car ces produits risqueraient d'attaquer la surface des appareils. En outre, les vapeurs sont nocives pour la santé et présentent des risques d'explosion. Pour le nettoyage, n'utilisez pas d'outil coupant, ni de tournevis, ni de brosses métalliques, etc...

11. Élimination de la caméra lorsqu'elle est usagée



Ne jetez pas les emballages, les piles usagées et les appareils dans les ordures. Déposez-les dans des points de collecte prévus pour le recyclage. Renseignez-vous auprès de votre mairie pour connaître la déchetterie ou le point de collecte pour le recyclage les plus proches de chez vous.

12. Déclaration de conformité

CE 0560 

Nous, la société INDEXA GmbH, Paul-Böhringer-Str. 3, 74229 Oedheim, Allemagne, déclarons par la présente que ce produit est conforme aux spécifications fondamentales et aux autres prescriptions applicables de la directive européenne 1995/5/CE. Vous trouverez la déclaration de conformité de ce produit sur le site Internet www.indexa.de.

Cet appareil ne doit pas être utilisé dans les pays suivants:



13. Garantie

Ce produit est couvert par une garantie de 2 ans à partir de la date d'achat. Conservez le ticket de caisse à titre de justificatif d'achat.

La garantie ne couvre que les vices de matériel et de fabrication.

La garantie s'annule en cas d'usage abusif ou inapproprié, ou si la caméra a reçu des chocs, ou en cas d'interventions qui n'ont pas été entreprises par le service après-vente.

Les prestations de garantie ne donnent nullement lieu à une prolongation du délai de garantie ni à une nouvelle période de garantie. Le délai de garantie pour les pièces de rechange posées expire en même temps que le délai de garantie de l'ensemble de l'appareil.

Veillez procéder à des retours en port payé. Les envois qui ne sont pas en port payé ne seront pas acceptés. Les réparations ne peuvent être effectuées que si l'appareil est accompagné d'une description détaillée du problème. Veuillez envoyer uniquement des appareils bien emballés et complets.

Vos droits légaux ne sont pas restreints par cette garantie.

Indexa GmbH
Paul-Böhringer-Str. 3
74229 Oedheim
Allemagne
Edition du 10/03/2009

1. Inleiding

Lees deze gebruiksaanwijzing s.v.p. volledig en zorgvuldig door en klap daarbij pagina 3 met de afbeeldingen uit. De gebruiksaanwijzing behoort bij dit product en bevat belangrijke aanwijzingen voor de ingebruikneming en het gebruik.

Lees ook het gebruiksaanwijzing van de basis set.

Let steeds op alle veiligheidsaanwijzingen. Als u vragen hebt of onzeker bent over het gebruik van de apparaten, vraag dan advies aan een deskundige.

Bewaar deze gebruiksaanwijzing zorgvuldig en geef die indien nodig door aan derden.

2. Gebruik volgens de voorschriften

De digitale radio-bewakingscamera bestaat uit de camera DF-200K en de nettransformator type KSAB0500100W1 EU. De extra bewakingscamera is een optionele accessoire voor een set DF-2xx welke bevat een ontvanger/monitor. Hij dient ter bewaking van objecten (bijv. ruimtes, deur- ingangsgedebieden, inritten) met beeld en geluid. De overdracht van beeld en geluid naar de ontvanger gebeurt draadloos met een frequentie van 2,4 GHz.

De stroomvoorzorging van de DF-200K gebeurt via de meegeleverde nettransformator, aangesloten aan het netstroom 230 V ~ AC, 50 Hz.

Bij voldoende lichtverhoudingen brengt de camera een kleurenfoto over. Als de omgevingsverlichting te zwak wordt, schakelt automatisch de infraroodverlichting in. Hierbij wordt de onmiddellijke omgeving (tot 8m in binnenruimtes en tot 5m buiten) helemaal verlicht en schakelt het videobeeld voor een betere gevoeligheid over naar de zwart/wit modus. Als bewaking bij donker of bij slechte lichtverhoudingen gewenst is, bevelen wij een extra verlichting aan.

Op de monitor/ontvanger kunnen beelden van maximaal vier draadloze camera's DF-200K worden ontvangen. De kanalen kunnen met de hand individueel of automatisch via een scan-functie na elkaar worden gekozen. Aftangen van het model ze kunnen ook gelijktijdig op het in vieren gedeelde beeldscherm worden bekeken.

De geluidoverdracht gebeurt op digitale basis op steeds wisselende frequenties (frequentiehoppen) die tussen camera en ontvanger zijn gesynchroniseerd. Alleen de ontvanger die met de camera "gepaard" is, kan de gesynchroniseerde signalen ontvangen. Hierdoor is men verzekerd tegen af luisteren.

De camera is weerbestendig (beschermingstype IP44) en dus zowel geschikt voor het bewaken van binnenruimtes als voor het monteren op een beschermde plaats buiten. De nettransformator moet wel tegen vocht en nattigheid worden beschermd.

De camera is bedoeld voor gebruik in particuliere huishoudens. Let op de voorschriften met betrekking tot videobewaking in industriële en publieke gebieden. Videobewaking komt niet in de plaats van uw eigen verantwoordelijkheid, voorzorg of plicht om toezicht te houden.

Elk ander gebruik van of wijziging aan de apparaten geldt als niet volgens de voorschriften en heeft wezenlijke risico's op ongelukken. De producent is niet aansprakelijk voor schade, die door onbedoeld gebruik of verkeerde bediening

worden veroorzaakt.

Dit apparaat is niet geschikt om te worden gebruikt door personen (inclusief kinderen) met beperkte fysieke, sensorische of geestelijke vermogens of met gebrek aan ervaring en/of kennis, tenzij zij onder toezicht staan van een persoon die voor hun veiligheid verantwoordelijk is of van hem aanwijzingen hebben gekregen, hoe ze het apparaat moeten gebruiken. Men dient erop toe te zien, dat kinderen niet met het apparaat spelen.

3. Omvang van de levering (s. A)

- Camera DF-200K met aansluitkabel voor nettransformator
- Rondstraalantenne 3dB
- Nettransformator 5V DC
- Houder met bevestigingsmateriaal
- Gebruiksaanwijzing

4. Uitrusting

Camera DF-200K (s. A)

- 1 Camera
- 2 Metalen omhulsel
- 3 Montagehouder
- 4 Montagehouderschroeven
- 5 Nettransformator-aansluiting
- 6 Inwendig omhulsel
- 7 Antennebus
- 8 Beschermende afdekking
- 9 Power LED
- 10 24 infrarood LEDs
- 11 Schemeringssensor
- 12 Verbindings-LED
- 13 "Paring"-knop
- 14 Microfoon
- 15 3dB rondstraalantenne
- 16 Driehoekmoer
- 17 Vastzetschroef
- 18 Houder
- 19 Nettransformator
- 20 Plug
- 21 Schroef

5. Technische gegevens

Bedrijfsspanning	5 V $\overline{\text{DC}}$ (nettransformator)
Stroomopname	650 mA
Zendfrequentie	2400 - 2483 MHz
Modulatie	GFSK
Kanalen	4
Lichtgevoeligheid	1-8 Lux (Zonder de IR-LEDs)
Beeldresolutie (Pixel)	640 x 480 (VGA) / 320 x 240 (QVGA)
Audiofunctie	microfoon
Beeld	Kleur (z/w bij infrarood-bedrijf)
Radio-reikwijdte (max.)	100 - 200 m bij vrij zicht

bedrijfstemperatuur	-10°C tot + 50°C
Beschermingsgraad	IP44
Afmetingen zonder antenne	176 x 64 x 42 (mm)

Nettransformator

Bedrijfsspanning	230 V 50 Hz
Uitgangsspanning	5V $\overline{=}$, 1,0A

6. Veiligheidsaanwijzingen

De volgende aanwijzingen dienen uw veiligheid en tevredenheid bij het gebruik van het apparaat. Let erop dat het veronachtzamen van deze veiligheidsaanwijzingen tot aanzienlijke ongevallen kan leiden.

Verklaring van de gebruikte tekens en begrippen:

⚠ Gevaar! Bij veronachtzaming van deze aanwijzing bestaat er gevaar voor leven en gezondheid.

⚠ Let op! Bij veronachtzaming van deze aanwijzing kan er schade aan voorwerpen ontstaan.

⚠ Gevaar!

- Laat kleine kinderen niet zonder toezicht met het apparaat, verpakkingsmateriaal of onderdelen spelen! Anders dreigt levensgevaar door verstikking!
- Beschadig bij boorwerkzaamheden en bij het bevestigen geen leidingen voor gas, stroom, water of telecommunicatie! Anders dreigt levens- of verwondingsgevaar!
- Wees voorzichtig met de leidingen! Verplaats deze zo, dat ze niet kunnen worden beschadigd en dat men er niet over kan struikelen. Trek de kabels niet over scherpe randen, en druk of klem ze niet ergens af. Anders dreigt levens- en verwondingsgevaar!
- Let er bij het toezicht op baby's of kleine kinderen op, dat de camera en de kabel buiten bereik van het kind zijn. Anders dreigt levens- en verwondingsgevaar!
- Verhinder, dat de nettransformatoren met vocht in aanraking komen en doop de apparaten niet in het water! Anders dreigt levensgevaar!
- Bedien de apparaten uitsluitend met de meegeleverde nettransformatoren. Vergewis u er, voordat u de nettransformator aan het elektriciteitsnet aansluit, van dat de netstroom volgens voorschrift voorzien is van 230 V \sim AC, 50 Hz en dat die voorzien is van een voorgeschreven beveiliging.

⚠ Let op!

- Stel de apparaten niet bloot aan de nabijheid van vuur, hitte of langdurige inwerking van hoge temperaturen!
- Bescherm de apparaten tegen sterke mechanische belastingen en schokken!
- Bescherm de apparaten tegen sterke magnetische of elektrische velden!
- Gebruik de apparaten alleen met de geleverde originele delen of originele onderdelen!
- Controleer voor de montage en de ingebruikneming de levering op beschadigingen en volledigheid!
- Koppel bij langer niet-gebruiken van het apparaat steeds de nettransformatoren af van het stopcontact.

- Sluit geen beschadigd apparaat (bijv. transportschade) aan. Vraag bij twijfel uw klantendienst om raad. Reparaties en operaties aan de apparaten mogen alleen door deskundigen worden gedaan.

7. Plaatsing van de camera

Voordat u de camera monteert, plant u eerst de montageplaats. Controleer vandaaruit voor de montage de functie van de camera en de radio-overbrenging.

Let op de volgende punten:

- De camera moet zo worden aangebracht, dat er zo mogelijk geen direct licht of zonnestralen op het objectief vallen, anders kan het beeld overgemoduleerd worden. Denk eraan, dat de positie van de zon niet constant is. Controleer bij voorkeur voor de montage het camerabeeld. Neem hiervoor het apparaat in gebruik en houd de camera op de gewenste plaats. Verander desgewenst de camerapositie, tot u het optimale fragment hebt gevonden.
- Kies de afstand tussen camera en object afhankelijk van de gewenste detailherkenning.
- De camera heeft een infraroodverlichting [10] voor de onmiddellijke omgeving. Deze wordt via de schemeringssensor [11] geschakeld. Door een extra verlichting van de omgeving bij nacht kunt u de beeldkwaliteit van de camera verbeteren.
- Let erop, dat de montageplaats van de camera en van de monitor zoveel mogelijk stof- en trillingsvrij is, en dat er sprake is van een goede luchtcirculatie.
- Let erop, dat er een stopcontact in de buurt is.
- Als u de camera buiten wilt monteren, moet de montageplaats zo mogelijk beschermd zijn tegen directe regeninval. De nettransformator moet zich binnen bevinden. De stekerverbinding met de kabel van de nettransformator moet zo zijn beschermd, dat er geen vocht in de verbinding kan komen.
- Let erop dat er een geschikte doorvoermogelijkheid voor de nettransformator kabel op de montageplaats is.
- De maximale reikwijdte van de radio-overdracht bedraagt ca. 100 m (resp. bij optimaal gebruik tot 200m) bij zichtcontact tussen camera en monitor. In gebouwen is de reikwijdte door muren (vooral staalbetonmuren) en plafonds duidelijk minder (typisch ca. 20m). Voorwerpen als koelkast, metalen stellages en beslagen spiegels verminderen de radio-overdracht ook.
- De radio-overdracht kan door sterke elektrische velden en andere zendontvangapparaten worden beïnvloed. Let erop dat u voldoende afstand houdt van: magnetrons, radiotelefoons, gsm's, zendontvangapparaten in het 2,4 GHz bereik, elektrische motoren en sterkstroomleidingen.

8. Montage en aansluiting van de camera

- Bij aflevering is de camera geschikt voor montage aan de muur. Als de camera aan een plafond moet worden gemonteerd, moet de montagehouder [3] aan de bovenkant van de kast als volgt worden bevestigd:

- o Verwijder de twee montagehouderschroeven [4] (afb. B: I)
- o Schuif de binnenkast [6] van de camera naar achteren tot de montagehouder vrij van de metalen kast [2] hangt (afb. B: I)
- o Verwijder de montagehouder en zet deze weer op de bovenkant van de kast (afb. B: III)
- o Schuif de binnenkast van de camera weer naar voren tot aan de aanslag en draai de montagehouderschroeven weer vast (afb. B: IV)
- Schroef de houder [18] met de meegeleverde schroeven [21] op een geschikte plaats, bijv. op een wand of plafond. Gebruik daarvoor eventueel pluggen [20] (zie afb. C: V en VI)
- Draai de statiefdraad van de houder [18] in de draad.
- Richt de camera en draai de zijdelingse vastzetschroef aan de houder van de driehoekmoer [16] en de vastzetschroef [17] vast.
- Draai de antenne [15] naar de antennebus [7].
- Verbind de kleine spanningsstekker van de nettransformator [19] met de bedrijfsspanningsbus [5] van de camera.
- Steek de nettransformator in een geschikt stopcontact.
- De POWER LED [9] begint rood te branden.

9. Verbindingsopbouw

De extra camera en de ontvanger/monitor moeten aan elkaar gekoppeld worden (pairing) om een radioverbinding op te bouwen. De in de set aanwezige camera is in de fabriek al gekoppeld aan kanaal 1 van de ontvanger. Als u een extra camera (tot max. 3 extra camera's) aan de ontvanger/monitor wilt verbinden, gaat u als volgt te werk:

- Kies in het beeldschermmenu het punt "pair CAM".
- Kies het gewenste kanaal.
- Vergewis u ervan dat de camera is ingeschakeld (power LED [9] brandt rood) en zich binnen de radioreikwijdte bevindt.
- Open de beschermde afdekking [8] van de "pairing" knop met een scherp voorwerp (van links beginnend).
- Druk de kanaalkiesknop op de ontvanger/monitor om de verbindingsoopbouw te starten.
- Houd nu binnen 60 seconden de "pairing" knop ca. 5 seconden ingedrukt. De resterende tijd verloopt op het beeldschermmenu.
- Bij succesvolle verbindingsoopbouw verschijnt het betreffende camerabeeld op het beeldscherm en brandt de verbinding-LED [9] op de camera groen.

10. Onderhoud en reiniging

- De apparaten zijn onderhoudsvrij: Maak ze daarom nooit open.
- Controleer regelmatig de technische veiligheid en de functie.
- Koppel de nettransformatoren af van het stopcontact voordat u ze schoonmaakt.
- Van buiten mogen de apparaten alleen met een zachte, iets vochtige doek of kwast worden schoongemaakt.

 Gebruik voor het schoonmaken geen carbonhoudende schoonmaakmiddelen, benzine, alcohol of dergelijke. Daardoor wordt het oppervlak van de apparaten aangetast. Bovendien zijn de dampen schadelijk voor de gezondheid en explosief. Gebruik voor het schoonmaken ook geen materiaal met scherpe randen, schroevendraaier, metaalborstel of dergelijke.

11. Afvalverwijdering



Gooi verpakkingsmateriaal en verbruikte batterijen of apparaten niet zo maar weg, maar breng ze naar de recycling. U kunt bij de gemeente navragen waar u het kunt afgeven of wanneer het wordt opgehaald.

12. Conformiteitsverklaring

CE 0560 

Hierbij verklaren wij, INDEXA GmbH, Paul-Bohringer-Str. 3, D - 74229 Oedheim, dat dit product in overeenstemming is met de principiële eisen en de andere relevante voorschriften van richtlijn 1995/5/EG. De conformiteitsverklaring bij dit product vindt u onder www.indexa.de.

Dit apparaat mag in de volgende landen worden geëxploiteerd:



13. Garantie

U krijgt op dit product 2 jaar garantie vanaf de datum van aankoop. Bewaar s.v.p. de kassabon als bewijs van aankoop.

De garantie geldt alleen voor materiaal- of fabricagefouten.

Bij onjuist of ondeskundig gebruik, gebruik van geweld en bij ingrepen die niet door de serviceafdeling werden verricht, vervalt de garantie.

Garantievergoedingen leiden niet tot een verlenging van de garantietermijn en evenmin leiden ze tot een nieuwe garantietermijn. De garantietermijn voor ingebouwde onderdelen verloopt met de garantietermijn van het gehele apparaat.

Terugzendingen s.v.p. franco thuis. Zendingen die niet franco huis zijn verstuurd, worden niet aangenomen. Reparaties kunnen alleen worden verricht, als er een uitvoerige beschrijving van de fout is bijgevoegd. Stuur bovendien alleen goed verpakte en complete systemen terug.

Uw wettelijke rechten worden door deze garantie niet ingeperkt.

Indexa GmbH
Paul-Böhringer-Str. 3
74229 Oedheim
Duitsland
10/03/2009

1. Introduction

Read through these operating instructions fully and carefully. The operating instructions belong to this product and contain important points concerning bringing the appliance into service and its operation.

Also read the operating instructions of the basic set.

Always pay attention to all safety instructions. Should you have any questions or be unsure about operating the appliance ask a specialist. Keep these instructions in a safe place and should the need arise pass them on to a third party.

2. Proper use

The digital wireless camera set consists of the camera DF-200K and the mains adaptor model KSAB0500100W1EU. The additional camera is an optional accessory for a DF-200 series set which contains a receiver/monitor. It is to be used for the surveillance of rooms, entrance hallways, driveways etc. through video pictures and sound. The video and audio transmission is wireless using a frequency of 2.4GHz.

The power is supplied through the supplied mains adapter connected to a 230VAC, 50Hz mains supply.

If there is sufficient light a colour picture will be transmitted. At low ambient light levels the integrated Infrared LEDs are automatically switched on. In this case the immediate area (within 8m indoors and 5m outdoors) will be illuminated and the video picture switches to black and white mode for improved light sensitivity. If the surveillance is specifically required in a dark environment, then additional lighting should be installed.

Up to four wireless cameras DF-200K can be used with one monitor/receiver. The camera channels can be manually selected or automatically displayed in sequence if the scan mode is selected. Depending on the model the camera pictures can also be observed simultaneously in quad-split screen mode.

The wireless transmission is digital and on constantly changing frequencies (frequency hopping) which are synchronised between the camera and the monitor. Only the receiver which has been "paired" with the camera can receive the synchronised signals. This security feature prevents access of the camera signal by third parties.

The camera is weatherproof (Protection class IP44) and can be used not only indoors but also in a location outdoors which is sheltered from direct rainfall. The receiver and both mains adapters are for indoor use only and must be protected from moisture. The set is for use in private households. A video surveillance system does not replace your duty of care or supervision. Observe the regulations concerning video surveillance in commercial and public areas.

Any other use or modification of the device is not authorised. No liability will be accepted for consequential damages or for damages caused by improper use or incorrect operation. No liability will be accepted for consequential damages caused by any function or by malfunction. Unless any liability is specifically required by law, claims for damages, in particular those for personal injury or property damage caused by non-functioning or malfunctioning of the machine, are excluded.

This appliance is not intended to be used by people (including children) with

restricted physical, sensory or mental capacities, or a lack of experience and/or knowledge, unless they are supervised by, or receive instructions how to use the appliance from a person responsible for their safety.

3. Package contents

- DF-200K camera with connection cable to mains adapter
- Radial antenna 3dB
- Mains adapter 5VDC
- Camera bracket with screws and plugs
- User manual

4. Features and Equipment

Camera DF-200K (s. Fig. A)

- 1 Camera
- 2 Metal housing
- 3 U-bracket
- 4 U-bracket screws
- 5 Mains adapter connection
- 6 Inner housing
- 7 Antenna connection
- 8 Rubber flap
- 9 Power LED
- 10 Infrared LEDs
- 11 Daylight sensor
- 12 Connection-LED
- 13 "Pairing"-Button
- 14 Microphone
- 15 3 dB radial antenna
- 16 Triangular nut
- 17 Wing screw
- 18 Bracket
- 19 Mains adapter
- 20 Plugs
- 21 Screws

5. Technical data

Operating Voltage	5V DC (mains adapter)
Current consumption	650mA
Ratio-frequency	2400-2483 MHz
Modulation	GFSK
Channels	4
Light sensitivity	1-8 Lux (w/o IR-LEDs)
Resolution (Pixel)	640 x 480 (VGA) / 320 x 240 (QVGA)
Audiofunction	microphone
Picture	colour (b/w with IR)
Radio range (max.)	100 - 200 m (open space)
Operating temperature	-10°C to +50°C
Protection class	IP 44
Dimensions without antenna (mm)	176 x 64 x 42

Mains Adapter

Operating Voltage 230 V ~ 50 Hz

Output 5 V , 1,0 A

6. Safety instructions

The following instructions are provided for your safety and satisfaction during operation of the device. Note that non-observance of these safety instructions results in significant risks of accident.

Explanation of symbols and terms used:

 **Danger!** If this point is not heeded life and health is endangered.

 **Attention!** Non-observance of these instructions puts property at risk of damage.

Danger!

- Do not leave small children unsupervised with the device, packaging material or small parts. Otherwise there is a risk of fatal injury due to choking or suffocation.
- Do not damage any gas, electricity, water or telecommunication lines during drilling and fixing work. Otherwise there are dangers of fire, personal and fatal injury.
- Treat the cables carefully. Lay these so that they cannot be damaged and do not present any tripping hazard. Otherwise there are dangers of fire, personal and fatal injury.
- If you use the device for monitoring babies or small children ensure that the camera and cable are out of reach of children. Otherwise there is a risk to life and limb!
- Do not pull the cables over sharp edges and do not crush or crimp them elsewhere. Otherwise there are dangers of fire, personal and fatal injury.
- Prevent the device from coming into contact with moisture and do not submerge in water. Otherwise there is a danger of fatal injury.
- Only operate the device from the supplied power supply. Before connecting the power supply to the mains, ensure that the mains current complies with 230 V ~, 50 Hz and is fitted with a fuse according to regulations. Otherwise there are dangers of fire and fatal injury.

Attention! Non-observance of these instructions puts property at risk of damage.

- Protect the equipment and the cables against strong magnetic or electrical fields and against strong mechanical loads and vibrations.
- Do not place the equipment near fire, heat or in areas of high temperature.
- Only use the equipment with the supplied original parts or original accessories.
- Do not connect any damaged device (e.g. damage in transit). Repairs to the equipment must only be performed by specialists.
- Remove the mains adapter from the mains outlet when the device is not required for a longer time.

7. Location of the camera

Before mounting the camera check the wireless reception from the desired location.

Observe the following points:

- Position the camera so that no direct light or sunshine falls on the lens otherwise the picture may become overexposed. Remember that the position of the sun changes. Check the camera image before mounting. Provisionally connect and commission the device and hold the camera in the desired position. If necessary, change the camera position until you have found the desired view.
- Select the distance between the camera and the subject according to the level of detail desired.
- The camera has infrared illumination [10] for the close range. This is activated by the daylight sensor [11]. You can improve the quality of the image at night by using additional illumination. The camera automatically switches to black and white in low light conditions and in artificial light.
- If you want to install the camera outdoors, then protect the camera against direct rainfall if possible. The mains adapter must be in a dry location. The connection between camera and mains adapter cable must be protected against moisture.
- Ensure that there is a possible cable routing at the installation location.
- The maximum range of the wireless signal is approx. 100m (and up to 200m in optimal conditions) with line of sight contact between camera and monitor. Within buildings the range is greatly reduced by walls and floors, in particular those made of steel reinforced concrete, to a maximum of 20m. Metal housings, shelves and mirrors also block the wireless signal.
- The wireless transmission can also be affected by strong electric fields and other wireless equipment. Ensure an adequate distance of the camera and receiver to microwave ovens, cordless phones, mobile phones, wireless devices in the 2.4GHz frequency band, electric motors and high voltage devices or power cables.

8. Installation of the camera

The camera is supplied with the bracket ready for wall mounting. If ceiling mounting is required then the U-bracket [3] must be rotated 180° as follows:

- Remove the 2 U-bracket screws [4] (see Fig. B:I).
- Slide the inner camera housing [6] backwards until the U-bracket is free of the metal housing [2] (see Fig. B:II).
- Remove the U-bracket and relocate it on the top side of the housing (see Fig. B:III).
- Slide the inner camera housing towards the front as far as possible and then reinsert and tighten the U-bracket screws (see Fig. B:IV).
- Fix the bracket [18] in the selected location (eg. wall or ceiling) using the supplied screws [21] and if necessary the supplied wall plugs [20] (see Fig. C: V and VI).
- Screw the thread of the bracket [18] into the thread of the U-bracket.
- Adjust the angle of the camera to give the required view and then tighten the triangular nut [16] and the wing screw [17].
- Screw the antenna [15] into the antenna connection [7] so that the antenna is in an upright position.
- Connect the DC-plug of the mains adapter cable [19] to the mains adapter connection [5] of the camera cable.
- Connect the mains adapter with a suitable mains outlet.
- The POWER LED [9] lights red.

9. Connection pairing

The additional camera and the receiver/monitor must be paired with each other to establish the wireless connection. The camera delivered in the set is already paired with the receiver on channel 1. In order to connect an additional camera to the receiver/monitor (maximum 3 additional cameras) proceed as follows:

- Select the point "Pair CAM" in the on-screen menu.
- Select the desired channel.
- Check that the camera is powered (POWER LED [9] lights red) and that it is within the reception range of the receiver.
- Open the rubber flap [8] covering the "Pairing" button with a pointed object, pulling up from the left hand edge.
- Press the channel selection button on the receiver/monitor to start the connection procedure.
- Within 60 seconds press the pairing button [13] on the camera and hold it pressed for 5 seconds. The remaining time available to finish the pairing is counted down on the screen.
- A successful connection is indicated by the display of the camera picture on the screen and the lighting of the green connection LED [12].

10. Maintenance and cleaning

- The products are maintenance-free: do not open the housings
- Check the safety and function regularly
- Remove the mains adapters from the mains sockets before cleaning
- Use a soft, slightly moist cloth or brush to clean the surfaces

 Do not clean using carbon rich cleaners, Petrol, alcohol or similar. These can damage the surfaces. Also the fumes cause a danger to health

and of explosion. Do not use any sharp tools (eg screwdrivers) or metal brushes for cleaning.

11. Disposal



Do not dispose of packaging material, used batteries or products as household waste. Please use your recycling system. Details are available from your local authority.

12. Declaration of conformity

CE 0560 

Indexa GmbH , Paul-Böhringer-Str. 3, D- 74229 Oedheim declares that this product complies with the basic requirements and the other relevant regulations of Directive 1999/5/EC. Conformity has been demonstrated. The complete declaration of conformity can be read at: www.indexa.de
This product can be used in the following countries:



13. Warranty

This device is warranted against defects for 2 years from the date of purchase. Please keep your receipt as proof of purchase. This warranty is only valid for the first purchaser and is not transferable. The warranty covers material or manufacturing defects only and does not cover, wear and tear or damage to fragile parts. The product is intended solely for private use and not for commercial use. In the event of incorrect and / or improper handling, the use of force or any unauthorised repair to the device, the warranty will become invalid. This warranty does not affect your statutory rights.
the device, the warranty will become invalid. This warranty does not affect your statutory rights.

Indexa GmbH
Paul-Böhringer-Str. 3
74229 Oedheim
Germany
10/03/2009

1. Introduzione

Leggere attentamente e completamente il presente manuale di istruzioni. Il manuale delle istruzioni fa parte di questo prodotto e contiene indicazioni importanti per la messa in funzione e la manipolazione.

Leggere attentamente e completamente il manuale di istruzioni del set di base. Osservare sempre tutte le indicazioni di sicurezza. In caso di dubbi sull'utilizzo dell'apparecchio, consultare un tecnico specializzato.

Conservare questo manuale con cura e passarlo eventualmente a terzi.

2. Utilizzo conforme

Il monitoraggio radio digitale è composto dalla telecamera DF-200K e dal alimentatore di tipo KSAB0500100W1EU. La telecamera addizionale è un accessorio opzionale per un set DF-2xx, quale contiene una ricevitore/monitor. Serve per sorvegliare oggetti (ad es. locali, aree di accesso pedonali o automobilistiche) con immagini e suono. Il trasferimento delle immagini e dei suoni al ricevitore avviene senza fili con frequenza di 2,4 GHz.

L'alimentazione elettrica del DF-200K avviene mediante gli alimentatori in dotazione, collegati alla corrente di rete a 230 V ~ AC, 50 Hz.

In caso di illuminazione sufficiente la telecamera trasmette un'immagine a colori. Se l'illuminazione ambientale è troppo debole, si accende automaticamente l'illuminazione a infrarossi integrata. Viene illuminata un'area fino a 8 metri nei locali interni e fino a 5 metri in ambienti esterni e l'immagine video passa in modalità bianco/nero per ottenere una sensibilità maggiore. Se si desidera un monitoraggio nell'oscurità o con cattive condizioni di illuminazione, si consiglia un'illuminazione supplementare.

Il monitor/ricevitore riesce a ricevere immagini da fino a quattro videocamere senza fili DF-200K. I canali possono essere selezionati singolarmente manualmente oppure automaticamente in sequenza mediante una funzione scan. Secondo il modello è possibile osservarle anche contemporaneamente nello schermo suddiviso in quadranti.

La trasmissione radio avviene su base digitale su frequenze alternate (hopping) sincronizzate fra telecamera e ricevitore/monitor. Può ricevere i segnali sincronizzati solo il ricevitore "accoppiato" con la telecamera. È presente una funzione di protezione dall'ascolto.

La telecamera è a prova di intemperie (grado di protezione IP44) e quindi è adatta non solo al controllo di ambienti interni, ma anche per il montaggio ed il controllo in ambienti esterni. L'alimentatore deve comunque essere protetto dall'umidità e dall'acqua.

La telecamera è concepita per il funzionamento in ambienti domestici interni. Osservare le norme in riferimento alla videosorveglianza in zone commerciali e pubbliche. Una video-sorveglianza non può sostituire l'obbligo dell'utente all'attenzione, alla prevenzione o alla sorveglianza.

Ogni altro utilizzo o modifica all'apparecchio è da ritenersi non conforme e comporta notevoli pericoli di incidente. Il produttore non risponde per i danni derivanti da utilizzo non conforme o non corretto.

Questo apparecchio non è adatto per persone (compresi i bambini), con limitate facoltà fisiche, sensoriali o psicologiche o senza esperienza e/o senza conoscenza, a meno che non siano seguite da una persona responsabile della

loro sicurezza o non ricevano da essa indicazioni su come utilizzare l'apparecchio. I bambini devono essere controllati onde evitare che giochino con l'utensile.

3. Dotazione di serie (vedi A)

- Telecamera DF-200K con cavo di alimentazione
- Antenne circolari in acciaio 3 dB
- Alimentatore 5V CC
- Supporto con materiale di fissaggio
- Manuale di istruzioni

4. Dotazione

Telecamera DF-200K (vedi A)

- 1 Telecamera
- 2 Involucro di metallo
- 3 Supporto di montaggio
- 4 Viti supporto di montaggio
- 5 Attacco alimentatore
- 6 Involucro interno
- 7 Boccia antenna
- 8 Rivestimento protettivo
- 9 Potenza LED
- 10 24 LED a infrarossi
- 11 Sensori di oscuramento
- 12 LED per i collegamenti
- 13 Tasto "Accoppiamento"
- 14 Microfono
- 15 Antenna a fascio circolare 3 dB
- 16 Dado triangolare
- 17 Vite di fermo
- 18 Supporto
- 19 Alimentatore
- 20 Tasselli
- 21 Viti

5. Specifiche tecniche

Tensione di esercizio	5V CC (alimentatore)
Assorbimento di corrente	650mA
Frequenza di trasmissione:	2400 - 2483 MHz
Modulazione	GFSK
Canali	4
Sensibilità alla luce	1-8 Lux (senza IR-LED)
Risoluzione immagini (Pixel)	640 x 480 (VGA) / 320 x 240 (QVGA)
Funzione audio	Microfono
Immagine	colori (b/n in modalità IR)
Portata radio (max.)	100 - 200 metri con campo libero
Batteria al litio	3,7V, 1800 mA
Temperatura di esercizio	da -10° C a +50° C
Zipo di protezione	IP 44
Dimensioni senza antenna (mm)	176 x 64 x 42

Alimentatore

Tensione di esercizio	230 V ~ 50 Hz
Tensione di uscita	5 V $\overline{\text{---}}$, 1,0 A

6. Avvertenze di sicurezza

Le seguenti istruzioni servono per la sicurezza e la soddisfazione dell'utente nell'utilizzo dell'apparecchio. Ricordare sempre che l'inosservanza delle istruzioni comporta pericoli di gravi incidenti.

Spiegazione dei simboli e dei concetti utilizzati:

⚠ Pericolo! In caso di inosservanza di questa indicazione, pericolo per vita e salute.

⚠ Attenzione! In caso di inosservanza di questa indicazione, pericolo di danni materiali.

⚠ Pericolo!

- Non lasciare bambini incustoditi con l'apparecchio, il materiale d'imballo o la minuteria! Rischio di soffocamento!
- Nei lavori di perforazione e fissaggio, fare attenzione a non danneggiare condutture di gas, corrente, acqua o telecomunicazioni! Pericolo di vita e di lesioni!
- Maneggiare le condutture con attenzione! Posarle in modo che non possano subire danni e non ci sia pericolo di inciamparvi. Non tirare i cavi su bordi affilati, e non schiacciarli e bloccarli in altro modo. Pericolo di vita e di lesioni!
- Sorvegliando i bambini, fare attenzione che la telecamera e il cavo siano fuori dalla loro portata. Pericolo di vita e di lesioni!
- Eviti che la memoria video e l'alimentatore vengano a contatto con l'umidità e non immergere mai gli apparecchi in acqua! Pericolo di vita!
- Fare funzionare gli apparecchi solo con gli alimentatori in dotazione. Assicurarsi che prima del collegamento alla rete dell'alimentatore, la corrente di rete sia, secondo le prescrizioni, di 230 V ~, 50 Hz e che sia presente un fusibile a norma.

⚠ Attenzione!

- Non collocare gli apparecchi nelle vicinanze di fuoco, calore o ad alte temperature continue!
- Proteggere gli apparecchi da sollecitazioni meccaniche eccessive e scossoni!
- Proteggere gli apparecchi dai forti campi magnetici o elettrici!
- Utilizzare gli apparecchi solo con le parti originali fornite o gli accessori originali!
- Prima del montaggio e della messa in esercizio, controllare che la fornitura non presenti danni e che sia completa!
- Se l'apparecchio non viene utilizzato per molto tempo, estrarre la spina dalla presa elettrica.
- Non collegare un apparecchio danneggiato (ad es. per danni da trasporto). In caso di dubbio, chiedere al servizio clienti. Riparazioni ed interventi sugli apparecchi possono essere svolti solo da personale specializzato.

7. Posizionamento della telecamera

Prima di montare la telecamera, studiare il luogo di montaggio. Provare se in questo luogo la telecamera funziona correttamente e controllare la trasmissione radio.

Osservare i seguenti punti:

- La telecamera deve essere montata in modo che la luce diretta o i raggi del sole colpiscano direttamente l'obiettivo perché ciò potrebbe compromettere l'immagine. Tenere conto che la posizione del sole non è costante. Controllare preferibilmente prima del montaggio l'immagine della telecamera. A tale scopo mettere in funzione l'apparecchio e tenere la telecamera nella posizione desiderata. Se necessario, modificare la posizione della telecamera, fino a quando l'inquadratura non è ottimale.
- Selezionare la distanza fra telecamera o oggetti secondo il riconoscimento dettagli desiderato.
- La telecamera possiede un'illuminazione ad infrarossi per le zone vicine. Questa viene attivata da sensori di oscuramento. Attraverso un'illuminazione ulteriore dell'ambiente di notte è possibile migliorare la qualità dell'immagine della telecamera.
- Tenere presente che il luogo di montaggio della telecamera e del monitor dovrebbe essere esente da polvere e vibrazioni e che dovrebbe esservi una buona ventilazione.
- Fare attenzione che nelle vicinanze non vi sia una presa di rete.
- Se la telecamera deve essere montata all'esterno, il luogo di montaggio dovrebbe essere protetto dalla pioggia diretta. L'alimentatore dovrebbe trovarsi in ambiente interno. I collegamenti dell'alimentatore devono essere protetti in modo che non vi possa penetrare umidità.
- Tenere presente che vi sia un passaggio adeguato per il cavo di alimentazione.
- La portata massima della trasmissione radio è di circa 100 m (in caso di condizioni ottimali fino a 200 m) con contatto visivo fra telecamera e monitor. Negli edifici, la portata viene ridotta notevolmente dalle pareti (in particolare quelle di cemento) e dai soffitti, (circa 20 m). Le superfici di lamiera, ad es. frigorifero, ripiani in lamiera e specchi schermano la trasmissione radio.
- La trasmissione radio può essere compromessa da forti campi elettromagnetici e altre apparecchiature radio. Tenere conto che vi deve essere una sufficiente distanza con: forni a microonde, radiotelefoni, cellulari, apparecchi radio nella gamma 2,4 GHz, motori elettrici e linee dell'alta tensione.

8. Montaggio e collegamento della telecamera

- La telecamera, così come fornita, è adatta al montaggio a parete. Se la telecamera deve essere montata su un soffitto, il supporto di montaggio sul lato superiore dell'involucro deve essere fissato nel seguente modo:
 - rimuovere le due viti del supporto di montaggio [4] (fig. B-1)
 - Spingere indietro l'involucro interno della [6] fino a quando il supporto di montaggio è liberato dall'involucro di metallo [2] (fig. B: II)
 - Rimuovere il supporto di montaggio e rimontarlo sulla parte superiore dell'involucro (fig. B:III)

- Far scorrere di nuovo in avanti l'involucro interno della telecamera fino a battuta e riavvitare le viti del supporto di montaggio (fig. B: IV)
- Avvitare il supporto [18] su un supporto adatto, ad es. una parete o un soffitto usando le viti in dotazione [21]. Eventualmente, utilizzare tasselli [20] (si veda fig. C: V e VI)
- Avvitare la filettatura del sostegno nel supporto [18].
- Orientare la telecamera e avvitare la vite di fissaggio laterale sul supporto del dado triangolare [16] e la vite di bloccaggio [17].
- Avvitare l'antenna [15] sulla boccola [7].
- Collegare il connettore della bassa tensione dell'alimentatore [19] alla presa della tensione di esercizio [5] della telecamera.
- Inserire l'alimentatore in una presa di rete.
- Il LED POWER [9] si accende.

9. Creazione del collegamento

La telecamera addizione contenuta nel set è già accoppiata di fabbrica con il canale 1 del ricevitore/monitor. Se si collega una telecamera addizione (fino a massimo 3 telecamere aggiuntive) con il ricevitore/monitor, procedere come segue:

- Nel menu a video, selezionare il punto "Pair CAM".
- Selezionare il canale desiderato.
- Accertarsi che la telecamera sia accesa (LED Power [9] rosso acceso) e che sia posizionata nel campo della portata radio.
- Aprire la copertura di protezione [8] del tasto "Pairing" [13] con un oggetto appuntito (da sinistra).
- Premere il tasto di selezione del canale ricevitore/monitor per avviare la connessione.
- Prima che siano trascorsi 60 secondi, tenere premuto il tasto "pairing" [13] per circa 5 secondi. Sulla schermata appare il tempo residuo.
- Se il collegamento viene creato correttamente, sullo schermo appare l'immagine e il LED del collegamento [12] sulla telecamera diventa verde.

10. Manutenzione e pulizia

- Questi apparecchi sono esenti da manutenzione. Per questo motivo non devono mai essere aperti.
- Controllare regolarmente la sicurezza tecnica ed il funzionamento.
- Prima di pulirli, scollegarli dall'alimentazione elettrica.
- Pulire l'esterno degli apparecchi con un panno morbido, appena inumidito o un pennello.

⚠ Non utilizzare detergenti che contengono carbonio, benzina, alcol o prodotti simili. Questi ne danneggerebbero la superficie. Inoltre, i loro vapori sono nocivi per la salute ed esplosivi. Non utilizzare attrezzi appuntiti, cacciaviti, spazzole metalliche ad oggetti simili.

11. Smaltimento

♻ Non gettare i materiali di imballo e le batterie consumate o gli apparecchi obsoleti, ma riciclarli. Chiedere al Comune le informazioni sul centro di raccolta o di riciclaggio a cui rivolgersi.

12. Dichiarazione di conformità

CE 0560 **!**

Con la presente, INDEXA GmbH, Paul-Böhringer-Str. 3, D - 74229 Oedheim, dichiara che questo prodotto è conforme ai requisiti di base e alle altre specifiche della direttiva 1995/5/EG. La dichiarazione di conformità del presente prodotto è reperibile sul sito www.indexa.de.

Il presente apparecchio può funzionare nei seguenti paesi.

(D) (A) (L) (CH) (NL) (B) (IRL) (GB)

13. Garanzia

Su questo prodotto viene riconosciuta una garanzia di 2 anni a partire dalla data di acquisto. Conservare lo scontrino come prova d'acquisto.

Questa garanzia vale solo per il primo acquirente e non è trasmissibile. La garanzia vale inoltre solo per difetti di materiale o fabbricazione.

In caso di utilizzo erroneo e/o inadeguato, se si applica forza eccessiva o in caso di interventi non svolti dall'assistenza, la garanzia decade.

Gli interventi in garanzia non prolungano il termine di garanzie e non avviano una nuova garanzia. Il termine di garanzia per i pezzi di ricambio presenti nell'apparecchio scade insieme alla garanzia dell'apparecchio.

Si prega di spedire gli apparecchi franco fabbrica. Non vengono accettate spedizioni in contrassegno. Le riparazioni possono essere effettuate solo se viene inviata una descrizione dettagliata dei guasti insieme all'apparecchio. L'apparecchio spedito deve essere imballato correttamente.

I diritti legali dell'utente non sono limitati da questa garanzia.

Indexa GmbH
Paul-Böhringer-Str. 3
74229 Oedheim
Germania
Stato 10/03/2009